

令和7年度 全国ヤングクラブ男子優勝大会 都予選会 組み合わせ及び試合方法

すべての試合21点3セットマッチ

ただし、3セット目15点

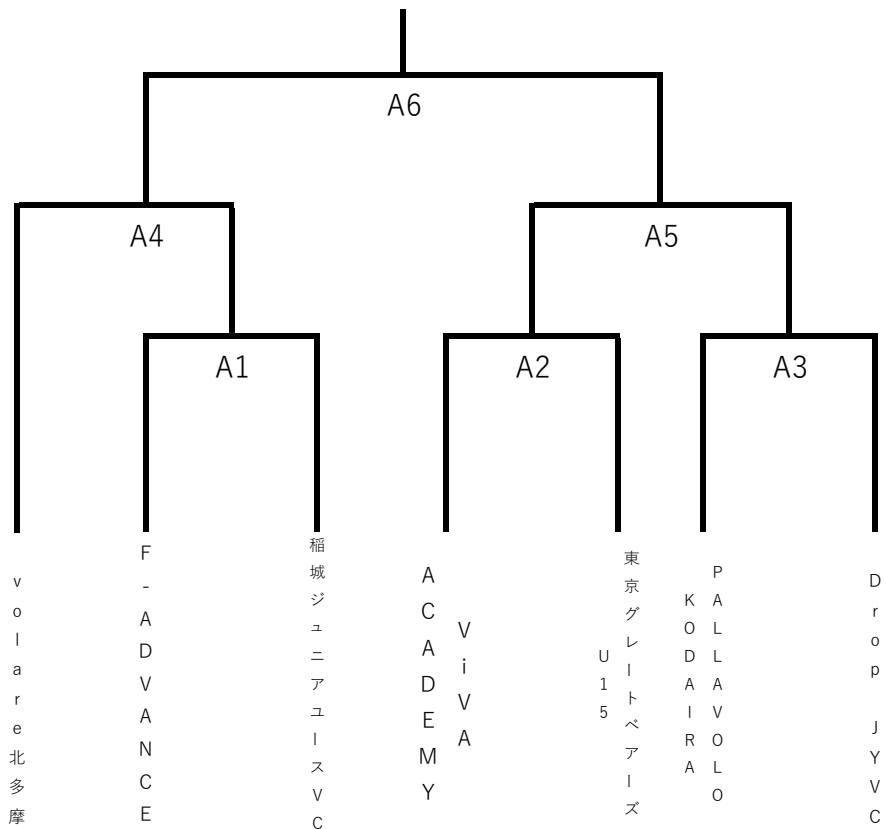

補助審判

- A1 volare北多摩
- A2 A1敗者
- A3 A2敗者
- A4 A3敗者
- A5 A4敗者
- A6 A5敗者

令和7年度 全国ヤングクラブ女子優勝大会 都予選会 組み合わせ及び試合方法

すべての試合21点3セットマッチ

ただし、3セット目15点

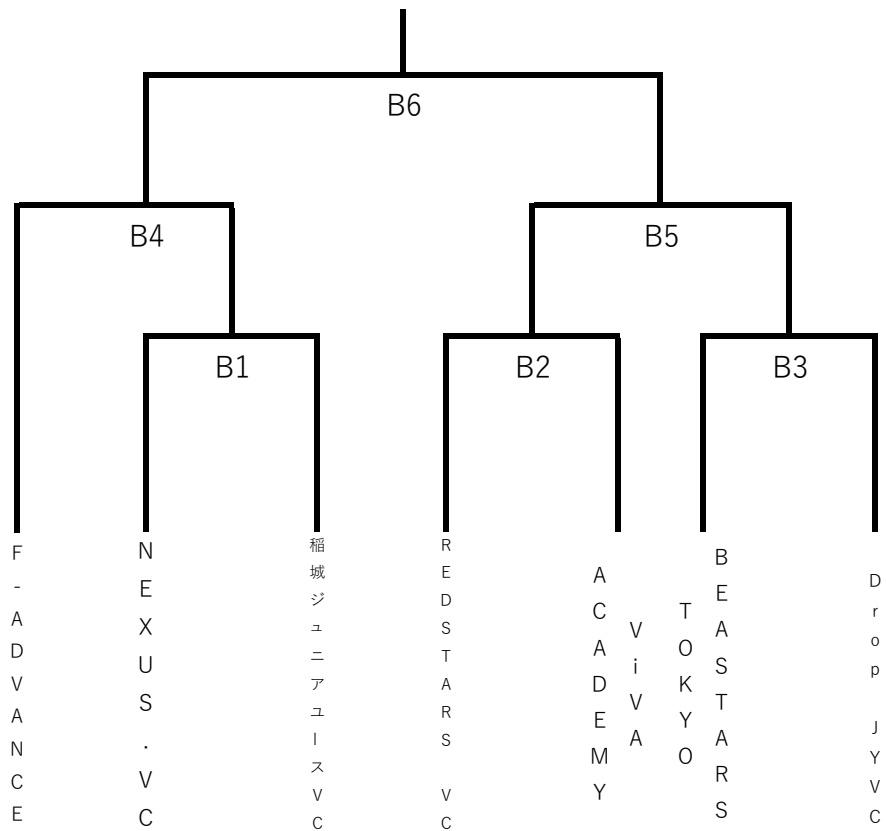

補助審判

- B1 F-ADVANCE
- B2 B1敗者
- B3 B2敗者
- B4 B3敗者
- B5 B4敗者
- B6 B5敗者